

Паспорт

На столешницы для ванной комнаты

ST  ORKI



Общие условия эксплуатации и ухода

Как и любая другая мебель, мебель для ванных комнат подвергается воздействию ряда факторов окружающей среды, таких как влажность, солнечный свет, температура. Выход одного или нескольких этих факторов за пределы допустимых диапазонов, может негативно отразиться на внешнем виде изделия и его эксплуатационных качествах.

Солнечный свет

Длительное воздействие солнечных лучей на декоративные покрытия элементов мебели может привести к их “выгоранию” (изменению цвета). Данные изменения являются естественными и не считаются недостатками мебели. Для предотвращения подобных изменений, необходимо защитить мебель от длительного воздействия солнечных лучей.

Влажность

Детали мебели изготавливаются из высококачественных ЛМДФ и ЛДСП повышенной влагостойкости. Однако, необходимо избегать продолжительного прямого контакта жидкостей и элементов мебели, так как это может привести к их деформации. При попадании воды на детали мебели необходимо насухо вытереть их. Рекомендуется эксплуатация мебели для ванных комнат в помещениях, оснащённых исправной системой вентиляции и относительной влажностью 45–70%. В течение непродолжительного времени (до одного часа) допускается воздействие влажности до 90%. Мебель должна быть установлена на расстоянии не менее 15 см от ванной.

Температура

Воздействие высокой или низкой температуры может негативно отразиться на элементах мебели. Рекомендуемый диапазон температур для хранения и эксплуатации мебели от +10°C до + 30°C. Необходимо избегать соприкосновения поверхностей мебельных деталей с горячими предметами (утюг, фен ит.д.) или подвергать факторам, вызывающих нагревание (например, близость мощных ламп).

Электрическая нагрузка

В некоторых моделях зеркал установлена электрическая розетка 220 В, позволяющая подключать бытовые приборы небольшой мощности без заземления. Максимальная нагрузка на розетку не должна превышать 9А (не более 2кВт).

Уход

Детали мебели необходимо протирать тканью, смоченной мягким моющим средством. После проведения влажной уборки обязательно вытереть насухо все детали. Специфические поверхности (зеркала, стекла, металл и др) возможно очищать с помощью бытового чистящего средства, предназначенного для данного вида поверхностей, при условии отсутствия вреда для остальных деталей от используемого средства.

Запрещается подвергать детали мебели воздействию агрессивных жидкостей (щелочи, кислоты, масла и т.п.), а также применять для чистки средства, содержащие агрессивные химические вещества и/или абразивные составы. Категорически запрещается использование при очистке абразивных приспособлений (скрепки, губки с жестким слоем и т.п.).

STWORKI

Единая служба сервисной поддержки

service@stworki.ru

8 (800) 700-06-35

stworki.ru

Инструкция

По установке столешниц



Содержание

01	Подготовка к монтажу	3 стр.
02	Врезка раковины	4 стр.
03	Установка столешницы	5 стр.
04	Установка раковины на столешницу	8 стр.
05	Ограничения по вырезам на столешницах при установке одной раковины	9 стр.
06	Ограничения по вырезам на столешницах при установке двух раковин	10 стр.

Инструкция

i Просим Вас внимательно ознакомиться с данным руководством перед эксплуатацией.

01

Подготовка к монтажу

- Для удобства потребителя, все мебельные модули поставляются в собранном виде. Исключения могут составлять некоторые элементы, которые устанавливаются в процессе установки изделия, либо после монтажа (полки, ручки, опоры тумб).
- Раковина монтируется **ТОЛЬКО** на полностью установленную, закрепленную к стене столешницу.
- Для монтажа мебели вы можете обратиться в специализированную организацию, либо выполнить установку самостоятельно.
- Для самостоятельной установки понадобится: рулетка, набор отверток (либо шуруповерт с набором насадок), уровень, электрическая дрель, набор сверл, герметик сантехнический силиконовый. Желательно иметь хотя бы минимальные навыки по установке мебели.
- Для защиты от опрокидывания каждый модуль мебели **ОБЯЗАТЕЛЬНО** должен быть прикреплен к стене с помощью всех конструктивно предусмотренных мест крепления. Для этого в конструкции предусмотрены отверстия в задней царге, либо смонтированы специальные навески.
- Используйте крепеж, подходящий к стенам в вашем помещении (идущий в комплекте крепеж рассчитан на стены из бетона, полнотелого силикатного и керамического кирпича).
- Если вы не уверены в выборе типа крепежных материалов, обратитесь к специалисту.

02

Врезка раковины

- Обозначьте контур раковины на столешнице на месте выреза.
- Сверлом диаметром 8-10 мм сделать сквозное отверстие в столешнице внутри выреза под раковину рядом с его контуром под полотно лобзика.
- Лобзиком вырезать по линии выреза под раковину.
- Сквозное отверстие под смеситель диаметром 35 мм сделать сверлом Форстнера (либо коронкой по дереву). Если нет ни сверла, ни коронки — лобзиком.
- Примерить раковину с установленным сифоном, смесителем и тумбой/тумбами (при наличии).

03

Установка столешницы

- Закрепить саморезами 3,5*25мм усиливающие планки (в размере столешницы на 600 мм уже смонтированы) под кронштейны к обратной стороне столешницы, по бокам от выреза для раковины.
- В случае использования одной раковины, оставшиеся планки закрепить таким же образом, разместив их через одинаковое расстояние так, чтобы они не мешали подводимым коммуникациям.
- Закрепить саморезами 3,5*45мм кронштейны к планкам, таким образом, чтобы плечо кронштейна обращенное к стене находилось в одной плоскости с задним краем столешницы.

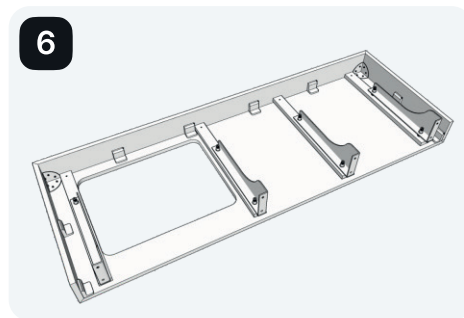
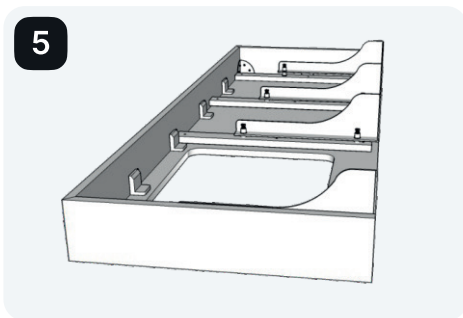
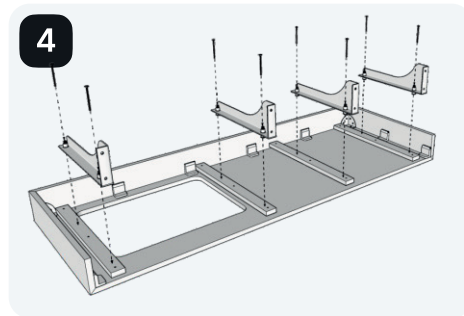
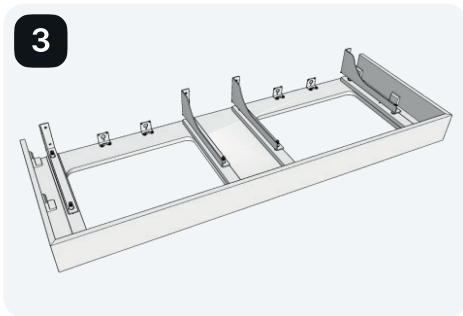
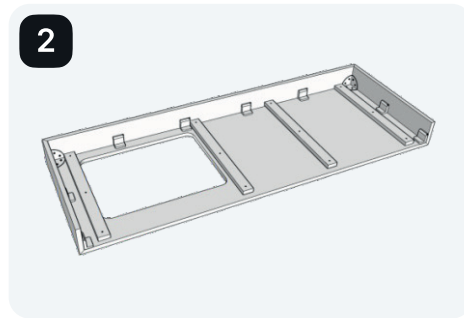
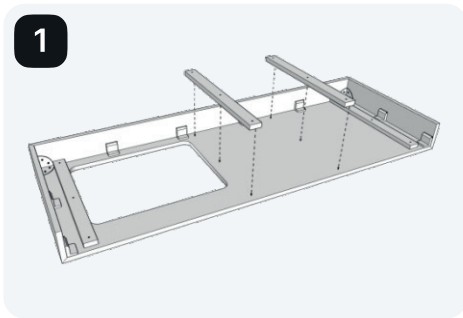

03

Установка столешницы

- Для каждой раковины закрепить саморезами 3,5*16мм два металлических уголка по обеим сторонам отверстия под смеситель по заднему срезу тыльной стороны столешницы, таким образом, чтобы они не помешали монтажу смесителя. При установке одной раковины, оставшиеся уголки распределить равномерно между закрепленными кронштейнами. Обязательно проверьте горизонтальность размеченных точек с помощью уровня.

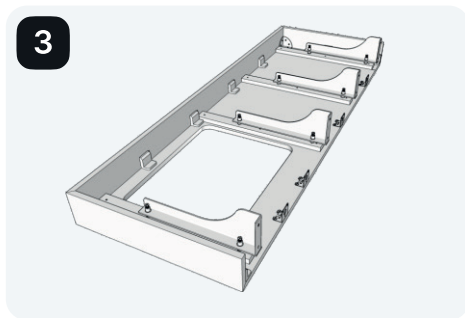
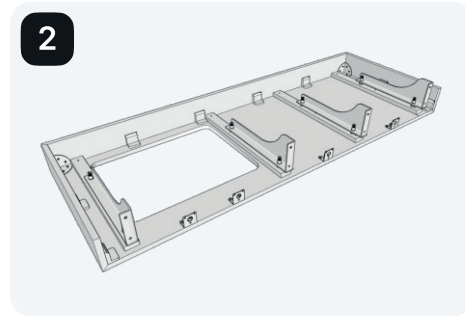
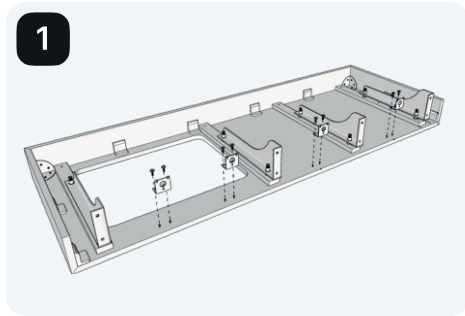

Внимание!

Количество поставляемых в комплекте кронштейнов зависит от размеров столешницы:
Столешницы 60, 80 см - 2 кронштейна
Столешницы 100, 120 - 3 кронштейна

03

Установка столешницы

- Определить на стене точное расположение изделия, поставить отметки. Приложить столешницу к стене по проставленным отметкам (либо положить на тумбы). Разметить на стене точки под отверстия для крепления кронштейнов, убрать столешницу.
- Отсоединить кронштейны от столешницы, закрепить их к стене на крепеж подходящий под тип материала стены.
- Положить столешницу на закрепленные кронштейны. Если потребуется, с помощью регулировочных винтов в кронштейнах скорректировать положение столешницы по горизонтали. Предварительно зафиксировать изделие, проставить отметки на стене под металлические уголки, убрать столешницу. Прodelать отверстия в стене под уголки, вставить крепеж.
- Положить столешницу на кронштейны. Закрепить через уголки столешницу к стене. Закрепить столешницу к кронштейнам.

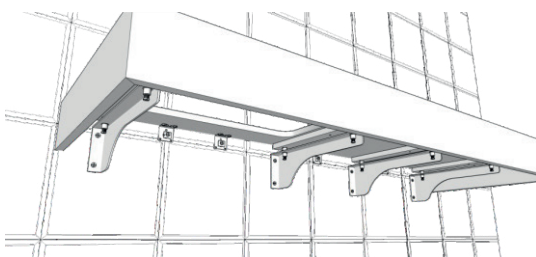
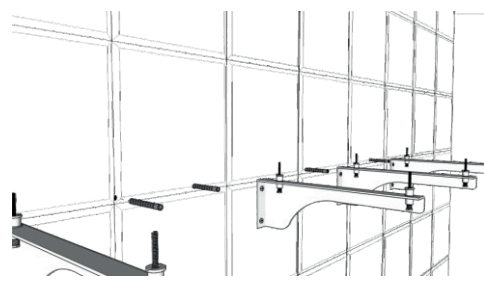
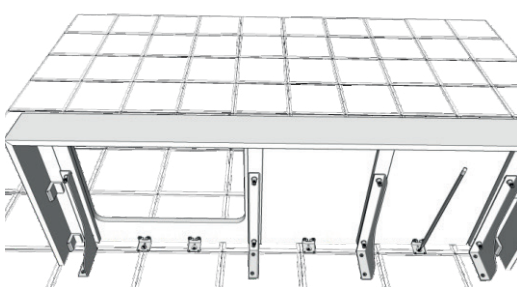
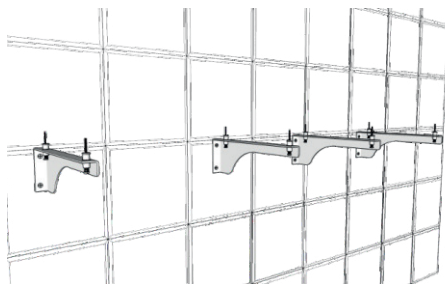
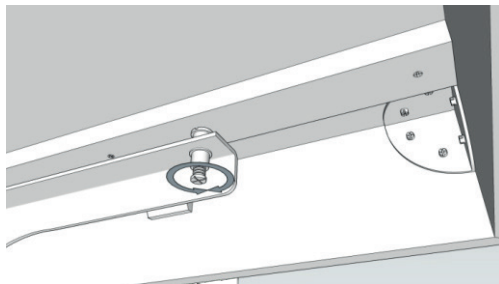
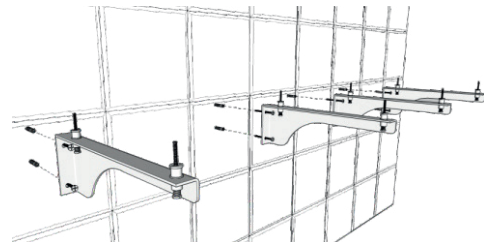
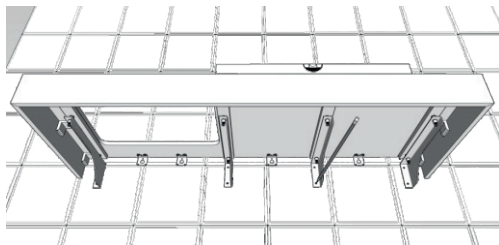

04

Установка раковины на столешницу

- Нанести герметик на торцы вырезов для защиты от влаги.
- Нанести герметик на столешницу с отступом 5 мм от выреза под раковину и отверстия под смеситель. Толщина «валика» герметика около 5 мм.
- Вклеить раковину и смеситель.
- Изделием можно пользоваться после высыхания герметика.

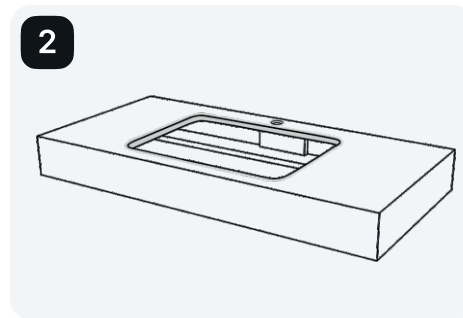
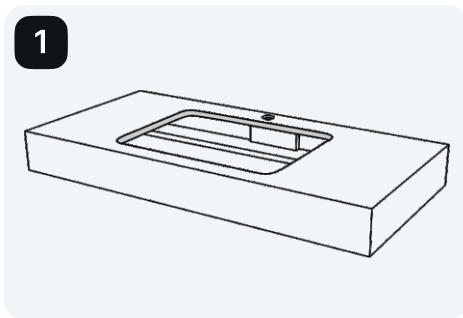

05

Ограничения по вырезам на столешницах при установке одной раковины

- С установкой смесителя на стену.

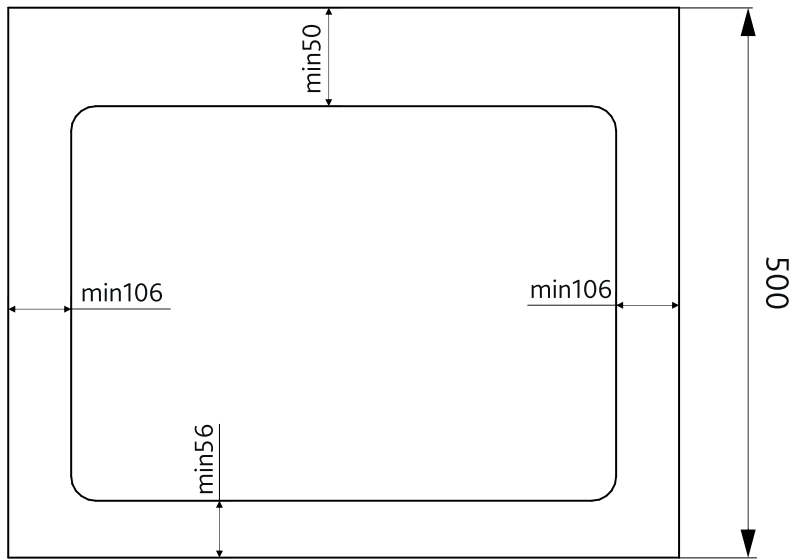

- С установкой смесителя на столешницу.

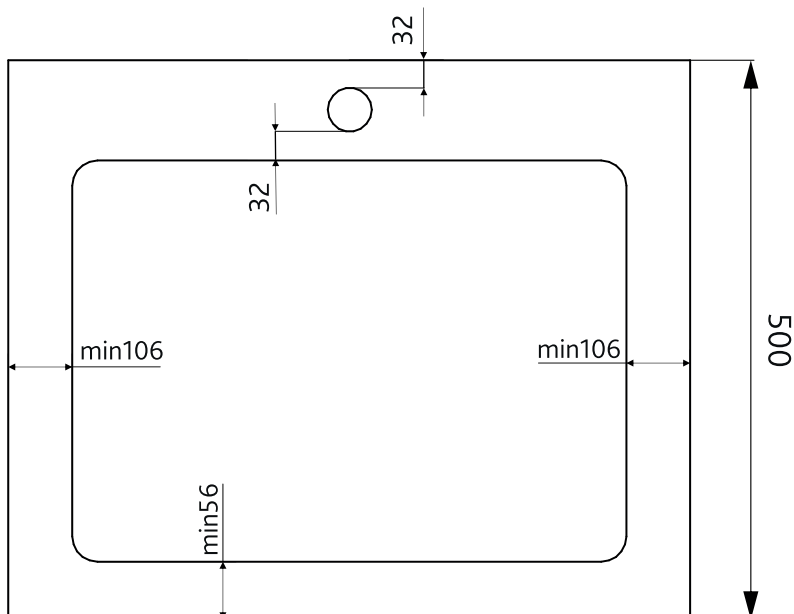

06

Ограничения по вырезам на столешницах при установке двух раковин

- С установкой смесителя на стену.

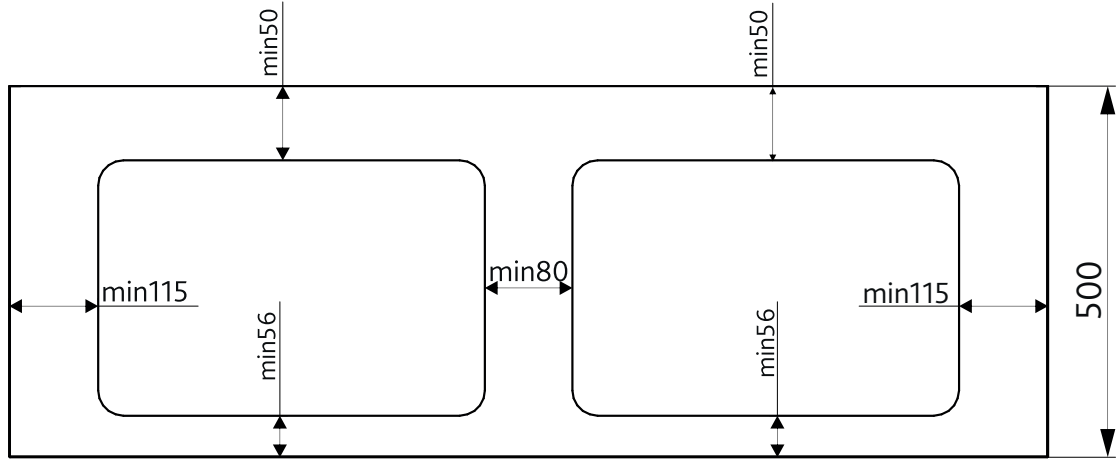

- С установкой смесителя на столешницу.

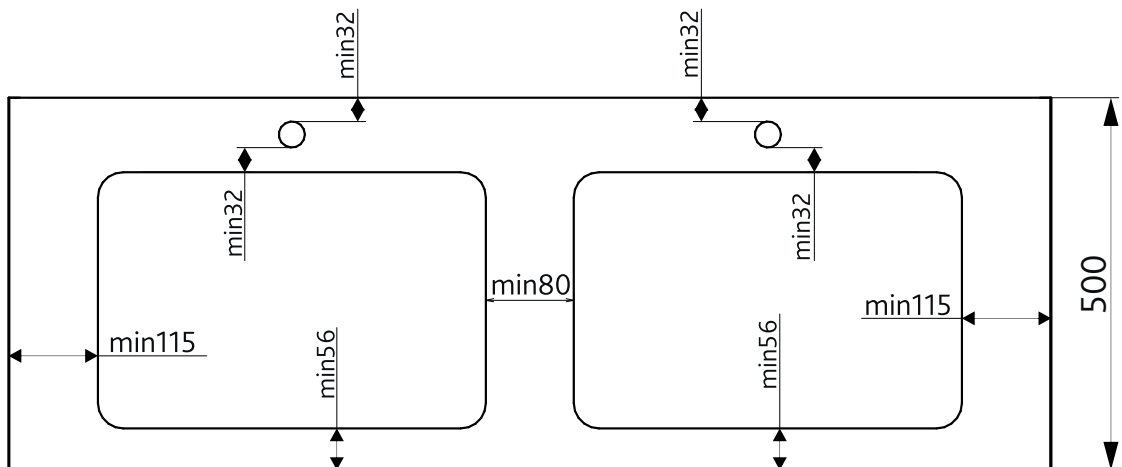

Гарантийный талон

Столешницы для ванной комнаты

ST  ORKI



Гарантийные обязательства



Спасибо за покупку!

Изготовитель гарантирует отсутствие дефектов в изделиях и сохранение качественных показателей мебели в соответствии с требованиями ГОСТ 16371-2014, ТУ-5617-003-81670751-08 при условии соблюдения правил транспортировки, хранения, установки и эксплуатации мебели в соответствии с требованиями инструкции.

Гарантийный срок на мебель 3 года со дня продажи магазином или другим представителем, либо со дня изготовления, если дату покупки установить невозможно.

Гарантийный срок на комплектующие (фурнитура, светильники и т.д.) — 12 месяцев.

При обнаружении производственных дефектов в течение указанного срока следует обращаться в организацию, продавшую изделие.

Гарантия не распространяется на расходные материалы (например, на лампы светильников).

Гарантия не распространяется на изделия, имеющие:

- механические повреждения;
- повреждения, вызванные попаданием на поверхность изделия едких растворяющих веществ;
- повреждения, связанные с длительным прямым воздействием влаги на элементы изделия;
- следы постороннего вмешательства (попытка ремонта, изменение конструкции);
- в других случаях нарушения условий эксплуатации данного изделия.

Производитель оставляет за собой право без предварительного уведомления покупателя вносить изменения в конструкцию, комплектацию или технологию изготовления изделия с целью улучшения его свойств.

service@stworki.ru

8 (800) 700-06-35

stworki.ru

Единая служба
сервисной
поддержки

STWORKI

Гарантийный талон

Наименование изделия

Дата продажи

День

Месяц

Год

Печать и подпись продавца

№ документа, подтверждающего покупку

Подпись покупателя

Талон гарантийного ремонта

№ технического заключения сервисной службы

Дата обращения

День

Месяц

Год

Дата ремонта

День

Месяц

Год

Сфера ремонта (проведенные работы / замененные части)

Подпись и печать сервисной службы

Подпись потребителя



service@stworki.ru

8 (800) 700-06-35

stworki.ru

Единая служба
сервисной
поддержки

STWORKI

Достоверную информацию уточняйте на santehnica.ru.